

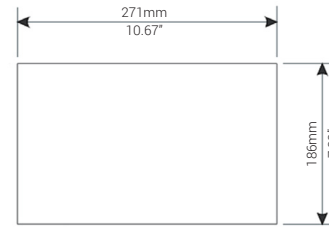

eX710MFB

Installation guide
 Installationsanleitung
 Notice d'installation
 Guía de instalación
 Guida di installazione

1 DIMENSION-CUT OUT/ ABMESSUNGEN-EINBAU AUSSCHNITT/ DIMENSION-DECOUPE/ DIMENSIONES-SECCION/ DIMENSIONI-FORATURE

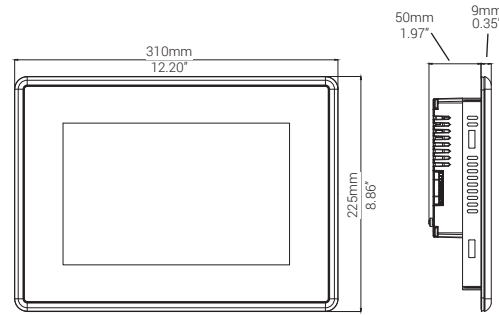

2 APPLYING THE GASKET/ VERWENDUNG DER DICHTUNG/ APPLIQUER LES BORDURES/ MONTAJE DE LA JUNTA/ APPLICAZIONE GUARNIZIONE

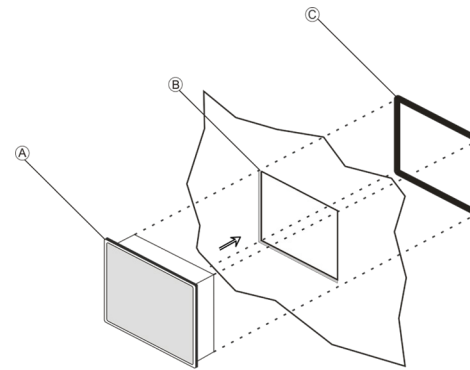

- A. Gasket/ Dichtung/ Joint/ Junta/ Guarnizione
- B. Installation cut-out/ Einbausschnitt/ Decoupe de montage/ Seccion para montaje/ Foratura per il montaggio
- C. Flange/ Flansch/ Bride/ Brida/ Flangia

IP69 (for use on a flat surface)/ (zur Verwendung auf einer ebenen Fläche)/ (pour une utilisation sur une surface plane)/ (para su uso en una superficie plana)/ (per l'uso su una superficie piana)

! Fit the supplied flange to guarantee IP69 degree.
 Den mitgelieferten Flansch montieren, um die Schutzart IP69 zu gewährleisten.
 Montez la bride fournie pour garantir le degré IP69.
 Ajuste la brida suministrada para garantizar el grado IP69.
 Montare la flangia in dotazione per garantire il grado IP69.

3 FIXING BRACKET/ BEFESTIGUNG/ MONTER ET SERRER LES ÉTRIERS/ PIEZAS DE SUJECCIÓN/ FISSAGGIO SUPPORTI

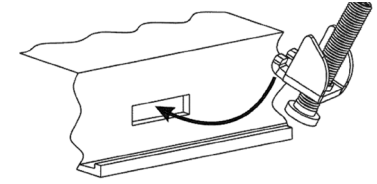

9 pieces/ Stücke/ pièces/ piezas/ pezzi

! Tightening torque: 130Nm or screw each fixing screw until the bezel corner gets in contact with the panel.
 Anzugsdrehmoment: 130Nm oder verschrauben sie jede der Schrauben bis die Ecken des Rahmens auf dem Panel aufliegen.
 Couple de serrage: 130Nm ou la visse sera fixée lorsque la tête de celle-ci sera en contact avec l'arête.
 Par de apriete: 130Nm o aprete cada tornillo de fijación hasta que la esquina del ángulo entre en contacto con el panel.
 Coppia di serraggio: 130Nm o avvitare ogni vite di fissaggio fino a quando l'angolo della cornice poggerà sul pannello.

4 REAR VIEW/ RÜCKANSICHT/ FACE ARRIERE/ VISTA POSTERIOR/ VISTA POSTERIORE

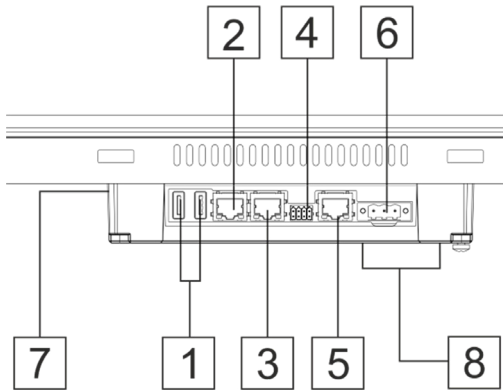

Description
1* USB port V2.0, max. 500 mA
2 Ethernet port 2 (10/100 Mb)
3 Ethernet port 1 (10/100 Mb)
4 Serial port
5 Ethernet port 0 (10/100/1000 Mb)
6 Power supply
7 SD Card Slot
8 2 Expansion slots for plugin modules

* for maintenance only/ nur für die Wartung/ pour la maintenance/ solo para mantenimiento/ solo per manutenzione

! All ports are SELV (Safety Extra - Low Voltage)
 Alle Anschlüsse sind SELV (Kleinspannung)
 Toutes les portes sont SELV (Extra Sécurité - Voltage bas)
 Todos los puertos son SELV (Seguridad Extra - Baja tensión)
 tutte le porte sono in SELV (bassissima tensione di sicurezza)

5 POWER SUPPLY/ SPANNUNGSVERSORGUNG/ ALIMENTATIO/ ALIMENTACION DE CORRIENTE/ ALIMENTAZIONE

! Extra low voltage power supply / Limited power source.
 Kleinspannung Stromversorgung / Limitierte Stromquelle.
 Alimentation de voltage extra bas / tension d'alimentation limitée.
 Fuente de alimentación de extra baja tensión / Tensión limitada.
 Alimentatore a bassissima tensione di sicurezza / sorgente di potenza limitata.

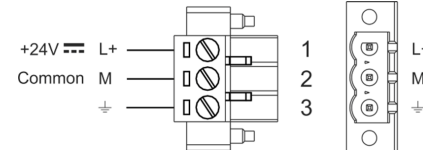

DC Power Connector, Female - R/C Terminal Blocks (XCFR2), manufactured by Weidmuller Inc., Cat. No. BLZ 5.08, torque 4.5 lb-in
 DC Spannungsklemme, weiblich - R/C Terminal Block (XCFR2), hergestellt durch Weidmuller Inc., Katalog Nr. BLZ 5.08, Drehmoment 4.5 lb-in
 Conector de alimentación Hembra - R/C Regleta de Tornillos (XCFR2), fabricado por Weidmuller Inc., Cat. No. BLZ 5.08, par de apriete 4.5 lb-in
 Alimentateur DC, femelle - Blockages terminales R/C (XCFR2), produit par Weidmuller Inc., Catalogue Nr. BLZ 5.08, couple 4.5 lb-in
 Connettore di alimentazione, femmina - R/C morsetti (XCFR2), prodotto da Weidmuller Inc., cat. Nr. BLZ 5.08, coppia 4.5 lb-in

! Don't open the panel rear cover when the power supply is applied.
 Das Bediengerät nicht unter Spannung öffnen.
 N'ouvrez pas le couvercle arrière avec le pupitre sous tension.
 No abra la parte posterior del terminal cuando esté conectado a tensión.
 Non aprire l'involucro dei pannelli quando sono alimentati.

6 CONNECTIONS/ ANSCHLÜSSE/ RACCORDAMENTI/ CONEXIONES/ COLLEGAMENTI

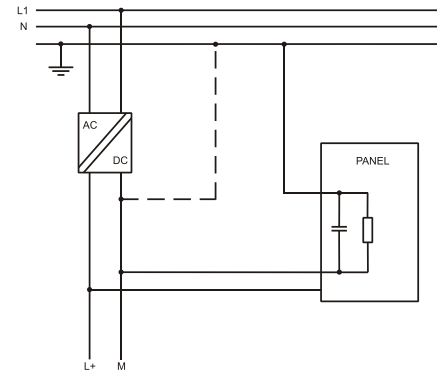

! Ensure that the power supply has enough power capacity for the operation of the equipment.
 Stellen Sie sicher, dass die Spannungsversorgung genügend Leistungskapazität für den Betrieb des Gerätes aufweist.
 Assurez vous que votre alimentation possède suffisamment de puissance pour le pupitre.
 Asegúrese que la fuente de alimentación tiene suficiente capacidad para operar con el equipo.
 Verificare che l'alimentatore sia in grado di erogare la potenza necessaria per il corretto funzionamento dell'apparecchiatura.

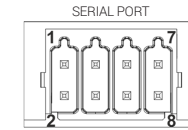

PIN	Description
1	RX/CHB-
2	TX/CHA-
3	CTS/CHB+
4	RTS/CHA+
5	+5V output
6	GND
8	SHIELD

To operate in RS-485 pins 1-2 and 4-3 must be connected externally / Für den Betrieb in RS-485 müssen die Pins 1-2 und 4-3 extern angeschlossen werden / Pour fonctionner sur RS-485, les broches 1-2 et 4-3 doivent être connectées en externe / Para operar en RS-485 pines 1-2 y 4-3 debe estar conectada externamente / Per operare in RS-485 i pin 1-2 e 4-3 devono essere collegati esternamente

7 DISPOSE OF BATTERIES/ BATTERIE-ENTSORGUNG/ ÉLIMINATION DES PILES/ ELIMINACIÓN DE LA BATERÍA/ SMALTIMENTO DELLA BATTERIA

Battery/ Batterie/ Batteria/ Bateria/ Batteria

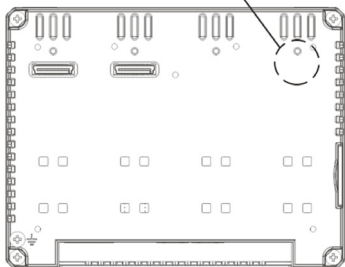

These devices are equipped with rechargeable Lithium battery, not user-replaceable.
 Diese Geräte sind mit wiederaufladbaren Lithium-Batterie, nicht vom Benutzer ausgetauscht werden.
 Ces appareils sont équipés de batterie au lithium rechargeable, non remplaçable par l'utilisateur.
 Estos dispositivos están equipados con batería de litio recargable, no reemplazable por el usuario.
 Questi dispositivi sono dotati di batteria al litio ricaricabile, non sostituibile dall'utente.

⚠ Dispose of batteries according to local regulations.
 Akkus müssen ordnungsgemäß entsorgt werden.
 Les batteries doivent être jetées conformément à la réglementation locale.
 Deshágase de las baterías conforme a las normativas locales
 Smaltire le batterie rispettando le normative locali.

⚠ This device cannot be disposed of as a domestic waste but according to WEEE European Directive 2012/19/EU
 Dieses Gerät darf nicht als Hausmüll entsorgt werden, sondern gemäß der WEEE-Richtlinie 2012/19/EU
 Cet appareil ne peut pas être éliminé en tant que déchet domestique, mais conformément à la directive européenne DEEE 2012/19/UE
 Este dispositivo no se puede tirar como un desecho doméstico, pero de acuerdo con la Directiva Europea RAEE 2012/19/UE
 Questo dispositivo non può essere smaltito come rifiuto domestico in accordo alla Direttiva Europea RAEE 2012/19/UE

8 TECHNICAL DATA / TECHNISCHE DATEN/ DONNÉES TECHNIQUES/ DATOS TÉCNICOS/ DATI TECNICI

Model	eX710MFB
Display / Backlight	TFT Color / LED
Colors	16M
Resolution	1280X800
Diagonal (inches)	10"
Dimming	yes
User memory flash	4GB
SD card slot	yes
Recipe memory	1GB
Serial Port	RS-232,RS-485, RS-422 software configurable
Ethernet port	2 10/100Mb, 1 10/100/1000Mb
USB port	2 Host interface version 2.0 max. 500mA
Expansion slot	2 Optional Plugin
Battery	rechargeable
Real Time Clock	yes
Voltage	24Vdc
Current rating (at 24VDC)	1.0A
Weight	3,4Kg

The products have been designed for use in an industrial environment in compliance with the 2014/30/EU directive / Diese Produkte wurden für die industrielle Nutzung hergestellt. Ihr Betrieb erfüllt die folgenden Bestimmungen 2014/30/EU / Ces pupitres ont été conçus pour utilisation dans un environnement industriel. Ils répondent aux normes 2014/30/UE / Estos productos están diseñados para su instalación en ambientes industriales cumpliendo con las norma 2014/30/UE / I prodotti sono stati progettati per l'impiego in ambiente industriale in conformità alla direttiva 2014/30/UE

The products have been designed in compliance with:
 Die Produkte wurden konform den geltenden Normen und Standards erstellt:
 Les produits ont été conçus en conformité aux normes:
 El producto ha sido diseñado en conformidad con:
 I prodotti sono stati progettati in conformità alle norme:

EN 61000-6-4	EN 55011 Class A
EN 61000-6-2	EN 61000-4-2 EN 61000-4-3 EN 61000-4-4 EN 61000-4-5 EN 61000-4-6 EN 61000-4-8

The installation of these devices into the residential, commercial and light-industrial environments is allowed only in the case that special measures are taken in order to get the conformity to IEC-61000-6-3.
 Die Installation dieser Geräte in Wohn- und Geschäftsräumen sowie in leicht gewerblich genutzten Gebäuden ist nur in den Fällen erlaubt, in denen die Messwerte konform der Norm IEC61000-6-3 eingehalten werden.
 L'utilisation de ces appareils dans les environnements résidentiaux, commerciales et de l'industrie légère est permis seulement dans le cas où on prends des mesures spéciales pour obtenir la conformité à la norme IEC61000-6-3.
 La instalación de estos dispositivos en entornos residenciales, comerciales y de industria ligera está permitida solo en el caso de que se hayan tomado medidas especiales para tener conformidad con IEC-61000-6-3.
 L'utilizzo di queste apparecchiature in ambienti residenziali, commerciali e dell'industria leggera è permesso solo nel caso in cui vengano prese le misure speciali per ottenere la conformità alla IEC61000-6-3.

Software available in this product is based on OpenSource. Visit oss.exorint.net for more details.

Die in diesem Produkt verfügbare Software basiert auf OpenSource. Besuchen Sie oss.exorint.net für weitere Details.

Le logiciel disponible dans ce produit est basé sur OpenSource. Visitez oss.exorint.net pour plus de détails.

El software disponible en este producto se basa en OpenSource. Visite oss.exorint.net para más detalles.

Il software disponibile in questo prodotto si basa su OpenSource. Visita oss.exorint.net per maggiori dettagli.

Reproduction of the contents of this copyrighted document, in whole or part, without written permission of Exor International S.p.A., is prohibited.
 Dieses Dokument ist urheberrechtlich geschützt. Das vervielfältigen in Auszügen oder im Ganzen darf nicht ohne die schriftliche Zustimmung von Exor International S. p. A. vorgenommen werden.
 Il est interdit de reproduire ou transmettre tout ou partie de ce manuel, a quelques fins que ce soit, sans l'autorisation expresse de Exor International S.p.A./
 Se prohíbe la reproducción de cualquier parte de este manual sin el permiso escrito de Exor International S.p.A./
 Nessuna parte di questo manuale può essere riprodotta senza il preventivo permesso scritto di Exor International S.p.A.

**User Manual available on/ Benutzerhandbuch verfügbar auf/
 Manuel de l'utilisateur disponible sur/ Manual de usuario disponible/Manuale utente disponibile su**

www.exorint.com

MANEX710MFB001 V. 1.0 20.03.2024

© 2018-2024 Exor International S.p.A
 Exor International S.p.A. - San Giovanni Lupatoto VR, Italy
www.exorint.com